

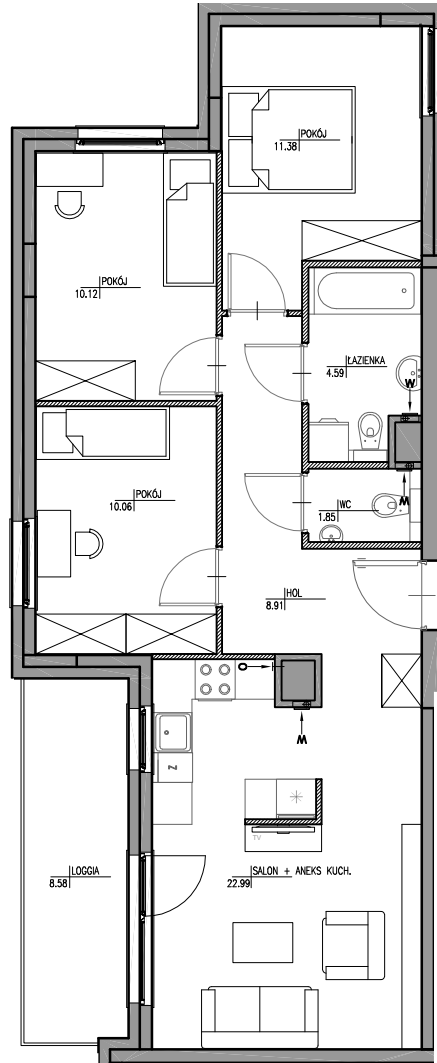

## ETAP 6B

WARSZAWA, ul. Posąg 7 Panien



SCHEMAT LOKALU MIESZKALNEGO NA PIĘTRZE

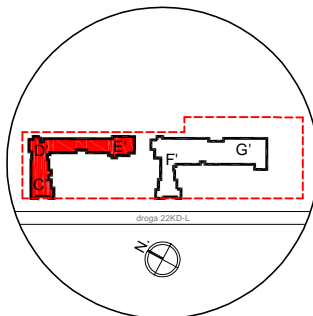
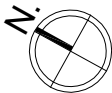
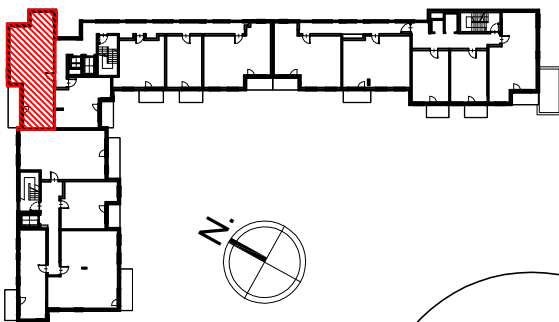

SCHEMAT LOKALIZACJI BUDYNKU

SCHEMATY MAJĄ CHARAKTER JEDYNNIE POGLĄDOWY. W PRZYPADKU ROZBIEZNOŚCI MIĘDZY SCHEMATAMI A PROJEKTEM BUDOWLANYM, WIĄŻĄCY JEST PROJEKT BUDOWLANY.

**ROBYG**  
*the Art of Building*
**15/167 ROBYG**  
 Praga Investment I Sp. z o.o. Sp. k.

 02-972 WARSZAWA, al. Rzeczypospolitej 1  
 TEL. (22) 419 11 00, FAX (22) 419 11 03

**ATELIER 3**

GIRTLEK &amp; GIRTLEK BIURO ARCHITEKTONICZNE S.C.

**02-886 WARSZAWA, ul. JAGIELSKA 50**  
 TEL. (22) 643 92 42

FAZA:	DATA:	NR MIESZKANIA:	
2.A	19-11-2021	INWESTYCJA/ETAP/KLATKA/PIĘTRO/NR LOKALU	
ILOŚĆ POKOI:	POW. UŻYTKOWA MIESZKANIA WG PN-ISO 9836:	69,90 m <sup>2</sup>	
	POW. MIESZKANIA POD ŚCIANKAMI:	2,10 m <sup>2</sup>	
	4 ŁĄCZNA POWIERZCHNIA MIESZKANIA:	72,00 m <sup>2</sup>	
PIĘTRO:	1	POW. BALKONU:	POW. LOGGI:
		- m <sup>2</sup>	8,58 m <sup>2</sup>
KLATKA:	D'	POW. TARASU:	POW. OGRÓDKA:
		- m <sup>2</sup>	- m <sup>2</sup>
LEGENDA:	ŚCIANKI WYCIĄG WENTYLACYJNY DRZWI CZKI REWIZYJNE NAD PODŁOGĄ MIEJSCE PODŁĄCZENIA OKAPU KUCHENNEGO		

**UWAGA:**

- POWIERZCHNIE LICZONE WG NORMY PN-ISO 9836
- ZE WZGLĘDU NA TRWAJĄCE PRACE PROJEKTOWE POWIERZCHNIE MOGĄ ULEC ZMIANIE
- WYPOSAŻENIE TYLKO W CELACH PREZENTACJI. NIE STANOWI ZOBOWIĄZANIA UMOWNEGO
- NINIEJSZY PROJEKT NIE STANOWI OFERTY W ROZUMIENIU PRZEPISÓW KODEKSU CYWILNEGO
- WYJŚCIE NA TARAS/LOGGIĘ/BALKON - MOŻLIWA RÓŻNICA POZIOMÓW
- PIONY KANALIZACYJNE I PIONY WENTYLACYJNE STANOWIĄ CZĘŚĆ WSPÓLNA INSTALACJI BUDYNKU
- W PRZYPADKU WYSTĘPOWANIA OTWORU REWIZYJNEGO NA PIONIE MUSI BYĆ ZAPEWNIONY DOSTĘP DO NIEGO ZGODNIE Z DOKUMENTACJĄ TECHNICZNĄ