

ETAP 6B

WARSZAWA, ul. Posąg 7 Panien

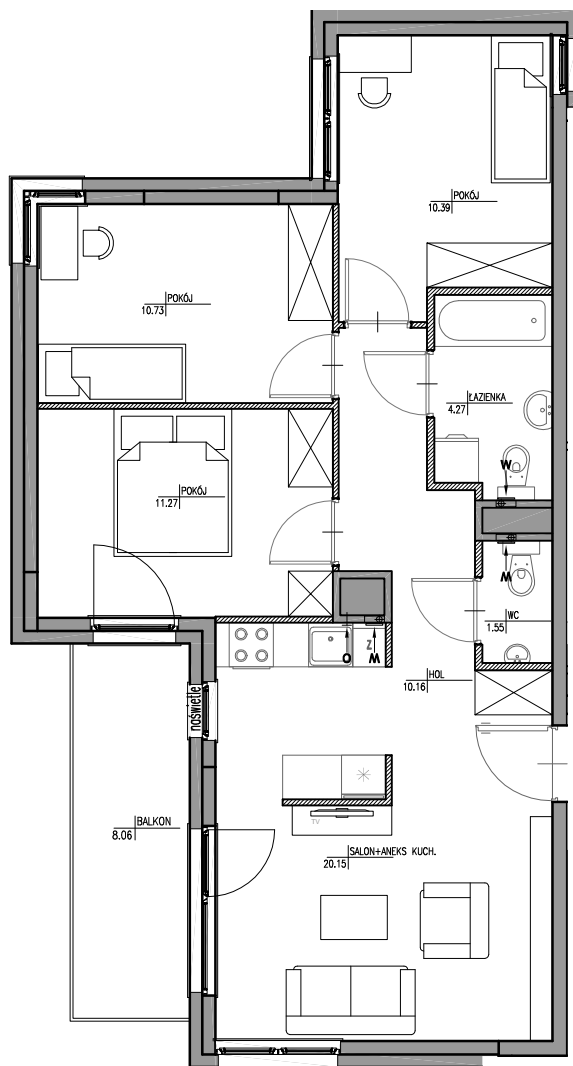

SCHEMAT LOKALU MIESZKALNEGO NA PIĘTRZE

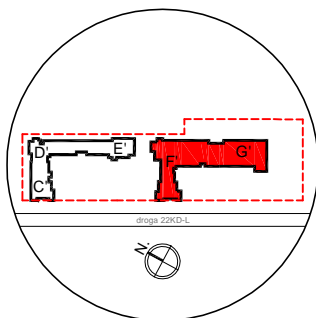
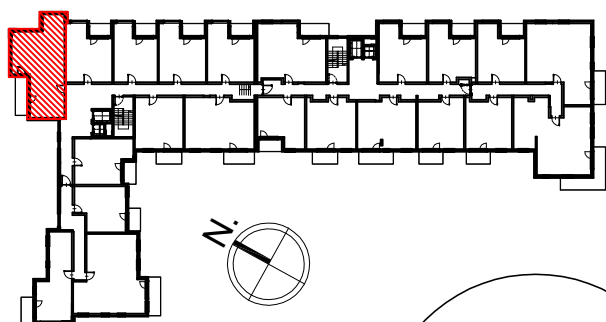

SCHEMAT LOKALIZACJI BUDYNKU

SCHEMATY MAJĄ CHARAKTER JEDYNNIE POGŁADOWY. W PRZYPADKU ROZBIEZNOŚCI MIĘDZY SCHEMATAMI A PROJEKTEM BUDOWLANYM, WIĄŻĄCY JEST PROJEKT BUDOWLANY.

ROBYG
the Art of Building

15/167 ROBYG
Praga Investment I Sp. z o.o. Sp. k.

02-972 WARSZAWA, al. Rzeczypospolitej 1
TEL. (22) 419 11 00, FAX (22) 419 11 03



ATELIER 3
GIRTLER & GIRTLER BIURO ARCHITEKTONICZNE S.C.

02-886 WARSZAWA, ul. JAGIELSKA 50
TEL. (22) 643 92 42

FAZA:	DATA:	NR MIESZKANIA:	
2.A	19-11-2021	INWESTYCJA/ETAP/KLATKA/PIĘTRO/NR LOKALU MU/6B/F'/1/5	
ILOŚĆ POKÓJ:	POW. UŻYTKOWA MIESZKANIA WG PN-ISO 9836:	68,52 m ²	
	POW. MIESZKANIA POD ŚCIANKAMI:	1,92 m ²	
	4 ŁĄCZNA POWIERZCHNIA MIESZKANIA:	70,44 m ²	
PIĘTRO:	1	POW. BALKONU:	POW. LOGGI:
		8,06 m ²	- m ²
KLATKA:	F'	POW. TARASU:	POW. OGRÓDKA:
		- m ²	- m ²
LEGENDA:	ŚCIANKI WYCIĄG WENTYLACYJNY DRZWI CZKI REWIZYJNE NAD PODŁOGĄ MIEJSCE PODŁĄCZENIA OKAPU KUCHENNEGO		

UWAGA:

- POWIERZCHNIE LICZONE WG NORMY PN-ISO 9836
- ZE WZGLĘDU NA TRWAJĄCE PRACE PROJEKTOWE POWIERZCHNIE MOGĄ ULEC ZMIANIE
- WYPOSAŻENIE TYLKO W CELACH PREZENTACJI. NIE STANOWI ZOBOWIĄZANIA UMOWNEGO
- NINIEJSZY PROJEKT NIE STANOWI OFERTY W ROZUMIENIU PRZEPISÓW KODEKSU CYWILNEGO
- WYJŚCIE NA TARAS/LOGGIĘ/BALKON - MOŻLIWA RÓŻNICA POZIOMÓW
- PIONY KANALIZACYJNE I PIONY WENTYLACYJNE STANOWIĄ CZĘŚĆ WSPÓLNA INSTALACJI BUDYNKU
- W PRZYPADKU WYSTĘPOWANIA OTWORU REWIZYJNEGO NA PIONIE MUSI BYĆ ZAPEWNIONY DOSTĘP DO NIEGO ZGODNIE Z DOKUMENTACJĄ TECHNICZNĄ